

Los Classics[®]

fabricado por



Visite nuestro sitio en el Internet

<http://www.whiteselectronics.com>

*para la información más actual de productos, servicios, Distribuidores Locales
y noticias de búsqueda de tesoros.*

Guía de este Manual

Montaje	3
Baterías	4
<i>CLASSIC ® I</i>	5
Instrucciones De Operación	6
Control de Disc (Discriminación)	7
<i>CLASSIC ® II</i>	9
Instrucciones de Operación	10
Control de SENS (Sensibilidad o Ganancia)	11
Control de Disc (Discriminación)	11
Interruptor de ALL METAL (TODO METAL)	11
<i>CLASSIC ® III</i>	13
Instrucciones de Operación	14
Control de SENS (Sensibilidad o Ganancia)	15
Control de Disc (Discriminación)	16
Interruptor de GEB/DISC	16
FREQ ADJ (Ajuste de Frecuencia)	16
Interruptor de NORMAL/BLACK SAND (ARENA NEGRA)	17
<i>TECNICAS</i>	19
Métodos De Búsqueda	20
Audífonos	22
Cuidado Apropiado de Su Detector	22
Operadores Avanzados	24
Glosario De Términos	26
Centros de Servicio Autorizados	29
Garantía	30
Transferencia de Garantía	31

Para Montar:

I. Remueva todas las piezas de la caja de envío y revise la página de montaje para asegurar que las piezas están presentes.

II. Hay arandelas de caucho entre la clavija/barra inferior y las pestañas del aro. Use solamente arandelas no metálicas, tornillo de fibra, y tuerca de mano para asegurar el aro a la clavija/barra inferior.

III. Abra el seguro de leva de la barra "S" e inserte la clavija/barra inferior a la barra "S" encorvada de manera que los botones del clip de resorte entren a uno de los orificios de ajuste en la barra "S" encorvada. Gire al seguro de leva para asegurar.

IV. Desenrede el cable de aro y envuélvalo alrededor del armazón de clavija y barra, la primera vuelta por encima de la barra. Envuelva el cable hasta la parte superior de la barra "S" encorvado, aproximadamente cinco vueltas. Enchufe el conector de aro a la caja de control y atornillelo con la mano para asegurar.

V. Agarre el instrumento del mango, con su brazo en el soporte de codo, y barra el aro por encima del piso. Si el talle del instrumento se siente incomodo, ajuste el soporte de codo removiéndolo y cambiando la posición del tornillo/tuerca de mano e instalando en una de las posiciones opcionales. Si es necesario, reajuste la posición de la clavija/barra inferior.

VI. Ajuste la correa del soporte de codo de manera que esté lo suficientemente floja para meter y sacar su brazo sin aflojarla cada vez que quiera soltar al detector.

VII. Remueva el papel protector de los cojincillos de espuma negros para el soporte de codo, alinee cuidadosamente a cada uno en el soporte de codo y presiónelos firmemente en su lugar.

VIII. Instale la batería como se describe en la próxima sección, calcomanía hacia abajo, con la pestaña de plástico y los contactos de acero hacia adentro del compartimiento de batería.

IX. Debe ser notado a estas alturas que el detector tal vez no funcione adentro como esperado debido al alto grado de metales usados en la construcción moderna. Es mejor afinar y practicar afuera para garantizar resultados estables y predecibles.

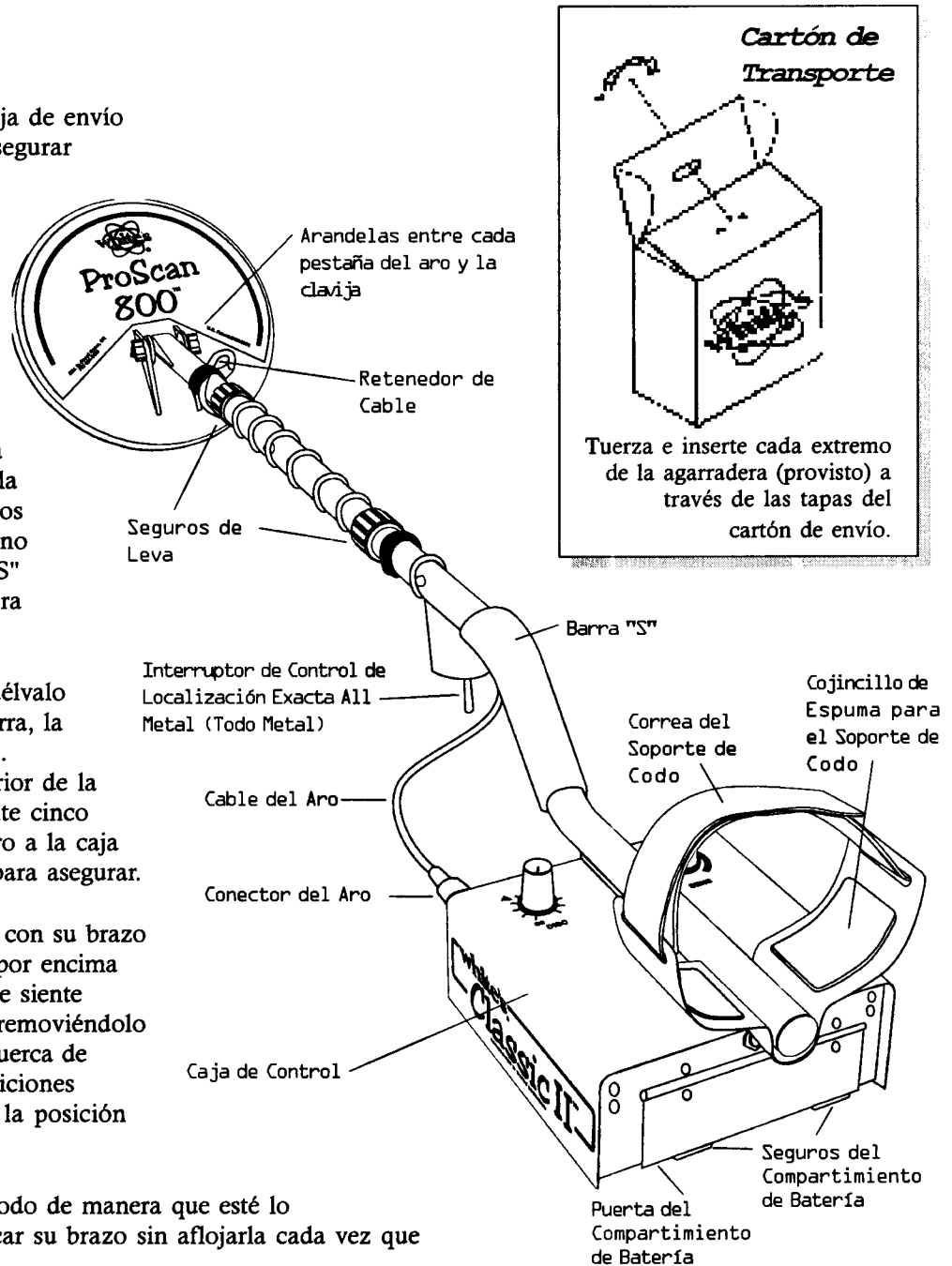

Baterías

I. Baterías Standard:

A. El portapilas standard lleva ocho células "AA". Se recomienda el uso de Alcalinas con este modelo. Durante condiciones de búsqueda normales puede esperar tener más o menos 70 horas de tiempo de búsqueda de un juego de ocho Alcalinas.

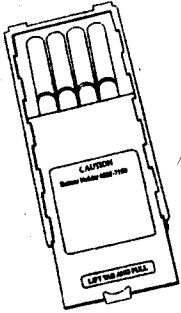

B. Se pueden usar pilas que no son Alcalinas en este portapilas. Cuando se usan pilas no Alcalinas o células "AA" recargables el tiempo de detección (antes de reemplazo/recarga) será reducido a más o menos 50 horas.

C. Una vez que las pilas se vuelven débiles, el sonido sobre blancos metálicos se reducirá de volumen. Poco tiempo después, el instrumento ya no responderá a metales.

D. El compartimiento de batería se abre jalando suavemente hacia abajo en la parte delantera de cada uno de los dos seguros que están en la parte de abajo de la caja de control.

II. Usando el Portapilas Standard:

A. Deslice la tapa del portapilas (el lado del portapilas que tiene la calcomanía) aplicando presión suave hacia arriba en la pestaña de la tapa para que se abra.

Deslice la puerta hasta que se quite exponiendo las posiciones de las células.

B. Remueva cualquier célula vieja del portapilas. Note las posiciones de (+) y (-) de cada célula y el (+) y (-) marcado adentro de la bandeja de células para cada posición. Instale nuevas células "AA" notando

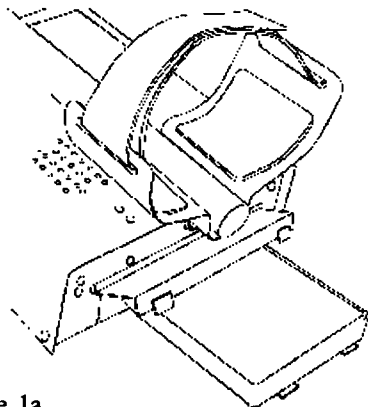

cuidadosamente las posiciones correctas de (+) y (-).

1. Si las células se instalan incorrectamente, el detector puede requerir servicio por un Centro de Servicio Autorizado.

C. Deslice la puerta para que cierre firmemente.

D. Inserte el portapilas al detector de manera que la calcomanía esté hacia abajo, con la pestaña de la tapa del portapilas y los puntos de contacto hacia adentro del compartimiento de batería.

1. Cierre la puerta del compartimiento de batería y asegure los dos seguros en la parte de abajo de la caja. Enganche primero la parte delantera de cada seguro, y luego apriete hacia abajo en la parte posterior.

III. Baterías Recargables:

A. White's fabrica un sistema de batería recargable opcional para este modelo. Opciones de carga rápida y carga de toda la noche son provistas, así como lo último en tecnología de características de no-memoria.

1. Batería níquel-cadmio #802-5211 y recargador #509-0022 de White's se recomiendan para uso con los modelos Classic®.

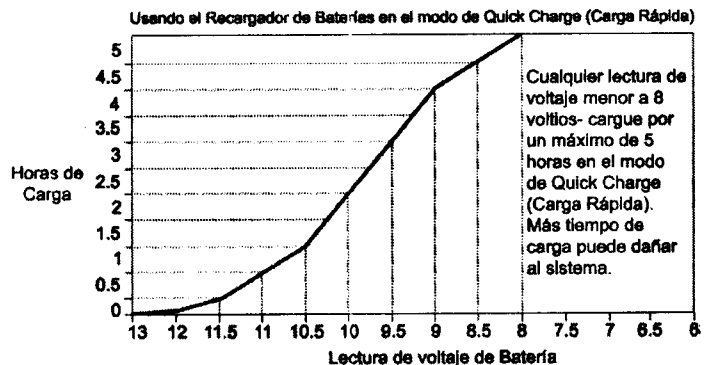
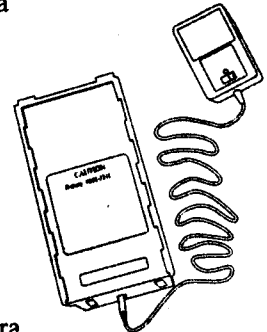



Atención:

Para usar su Classic® I en condiciones normales, coloque la perrilla de ON/OFF DISC en la posición de RING RANGE "P" (RANGO DE ANILLO "P").

El aro debe estar en movimiento continuo (moviendo de lado a lado) para que este modelo responda a metales. Si el aro se mantiene estacionario, el metal tal vez no responda.

Un metal bueno (moneda) producirá un sonido de "BIP" uniforme, consistente, y sólido. Un metal de basura (clavo o tapa de botella de acero) producirá nada de sonido ó un clic áspero e inconsistente ó un "BIP" que suena vibrado.

Encuentre la localización exacta de un metal haciendo una "X" con el aro lentamente sobre el área y viendo el centro. El detector hará un "BIP" cuando el centro físico del aro pasa sobre el centro del blanco.

C
I
a
S
S
i
C
I

Instrucciones de Operación - Classic® I

I. Una vez armado, y las baterías instaladas, coloque la perilla de ON/OFF DISC en la posición de RING RANGE "P" (Prefijado).

A. Se recomienda el Ring Range "P" (Prefijado) para la mayoría de búsqueda de propósito general. En esta posición el detector rechazará a la mayoría de hierro y papel de aluminio ligero, y responderá a la mayoría de artículos de valor incluyendo joyería.

1. Posiciones más bajos (hacia la izquierda) que Ring Range proveen aún menos rechazo de metal basura, hasta el punto de detectar a virtualmente todo tipo de metales comunes excepto hierro pequeño y acero inoxidable pequeño.

B. El Coin Range "P" (Prefijado) es opcional. En esta posición el detector rechazará más metales basura incluyendo tapas de lata de aluminio. Sin embargo, monedas de cinco centavos y alguna joyería también serán rechazadas.

1. Posiciones más altos (hacia la derecha) que Coin Range proveerán aún mayores grados de rechazo de metal basura.

C. El rango más útil en este control es entre las posiciones de Ring Range y Coin Range. Cuando está buscando en la posición de Ring Range si siente que está excavando demasiada basura, ajústelo ligeramente hacia el Coin Range e intente de nuevo. Encontrar la posición más baja (más hacia la izquierda) que elimina los metales basura comunes en su área es importante para encontrar artículos de joyería.

D. Cuando un metal basura está siendo rechazado, producirá un bip más corto que es típicamente inconsistente, un clic, o un bip vibrado. Cuando un metal bueno es aceptado producirá un bip consistente, uniforme, sólido, y más largo. Algunos metales basura, tal como grandes pedazos de plomo, latón, aluminio, u hojalata, producirán un sonido bueno indiferente a la posición del control de DISC.

II. Una vez que se haya seleccionado Ring Range "P" ó Coin Range "P", barra el aro cerca del piso pasándolo de lado a lado. El aro tiene que ser barrido (en movimiento) para que los metales respondan y

para proveer discriminación correcta. Cada paso del aro de izquierda a derecha (o de derecha a izquierda) debe durar más o menos dos segundos. Si el aro es barrido muy, muy lentamente, ó si es parado, el detector tal vez no responda a metal.

III. A estas alturas, es una buena idea encontrar un área relativamente libre de metal para practicar. Ponga una moneda en el piso. Pase el aro sobre la moneda. Note que algo de movimiento de aro es necesario para recibir un sonido bueno y limpio. Note que si barre el aro demasiado lento la moneda no responde bien.

IV. Ahora ponga un clavo grande, y/o una tapa de botella de acero (no de aluminio) en el piso. Barra el aro sobre estos metales. Note la inconsistencia en el bip, y que es un clic más corto o tiene una vibración en el sonido. Un operador pronto aprenderá a ignorar a los clics o sonidos vibrados producidos por basura y a escuchar por el bip uniforme y consistente producido por monedas y otros metales buenos.

V. Una vez que se haya encontrado un bip uniforme y consistente, localice exactamente dónde excavar haciendo una "X" con el aro lentamente sobre el área, y viendo el centro. El detector hará un "bip" cuando el centro físico del aro pasa sobre el centro del blanco. Note que algo de movimiento de aro es requerido. Es una buena idea poner monedas sobre el piso y practicar la localización exacta. Se toma algo de tiempo para desarrollar habilidades de localización exacta.

Control de Discriminación - Classic® I

El control de DISC (Discriminación) selecciona la cantidad de rechazo contra metales basura. En su posición completamente hacia la izquierda el detector está APAGADO para períodos de no usar. Justo cuando se gira hacia la derecha el control da un clic indicando que el detector está PRENDIDO, y a su mínima cantidad de discriminación contra metales basura. La mayoría de metales comunes son detectados con este nivel excepto hierro pequeño y acero inoxidable pequeño. Cuando la perilla de DISC es girada hacia la derecha, se logra más y más rechazo de basura hasta el nivel completamente hacia la derecha. En la posición completamente hacia la derecha, son rechazados casi todos los metales basura tanto como algunos artículos de valor.

Algunos artículos más grandes, tal como plomo, aluminio y hojalata todavía responderán.

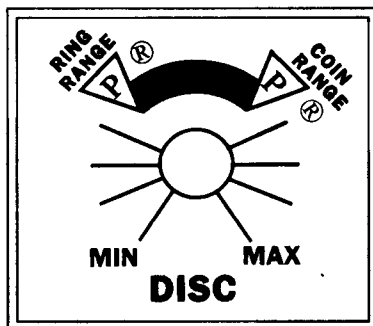

III. Para el rechazo de todos los metales basura, aún que también se perderán algunos artículos de valor, niveles de rechazo más altos son útiles. Algunas áreas de basura severa pueden ser fácilmente rastreados para monedas de plata a niveles de DISC altos. Monedas de cinco centavos y artículos de oro pequeños a medianos no serán detectados.

Un operador del Classic® I tal vez quiera ajustar el control de DISC por varias razones:

I. El mínimo rechazo de basura es necesario para detectar hierro y acero tal como herramientas, herraduras, reliquias, estacas de propiedad. Hierro y aceros son rechazados prontamente cuando se gira el control de DISC hacia la derecha.

II. Para el rechazo de la mayoría de metales basura comunes y la detección de la mayoría de artículos de valor el nivel del control de DISC más alto que todavía responde a una moneda de cinco centavos USA es ideal. Esto debe ocurrir en algún lugar cerca del RING RANGE (RANGO DE ANILLO) "P".



Atención:

Para usar su Classic® II en condiciones normales, coloque la perilla de ON/OFF SENS en la posición de "P", coloque la perilla de DISC en la posición de RING RANGE "P" (Prefijado), y coloque el interruptor de ALL METAL (localizado en el mango/barra) en la posición media de DISC.

El aro debe estar en movimiento continuo (moviendo de lado a lado) para que este modelo responda a metales. Si el aro se mantiene estacionario, el metal tal vez no responda.

Un metal bueno (moneda) producirá un sonido de "BIP" uniforme, consistente, y sólido. Un metal de basura (clavo o tapa de botella de acero) producirá un clic áspero e inconsistente ó un "BIP" que suena vibrado.

Encuentre la localización exacta de un metal apretando y manteniendo apretado el interruptor de ALL METAL (TODO METAL) en la posición temporal y entonces haciendo una "X" con el aro lentamente sobre el área y viendo el centro. El detector hará un "BIP" cuando el centro físico del aro pasa sobre el centro del blanco. Suelte el interruptor de ALL METAL de modo que regrese a la posición media de DISC antes de continuar a buscar.



Instrucciones de Operación - Classic® II

I. Una vez armado, y las baterías instaladas, coloque la perilla de ON/OFF SENS en la posición de "P" (Prefijado), coloque la perilla de DISC en la posición de RING RANGE "P" (Prefijado) y coloque el interruptor de ALL METAL (ubicado en el mango/barra) en la posición central de DISC.

II. La perilla de SENS (Sensibilidad) prende y apaga al instrumento y ajusta la sensibilidad del detector a blancos metálicos así como a interferencia de fuentes de electricidad externas y peculiaridades del piso.

A. En la mayoría de condiciones la posición de "P" es ideal.

1. Si interferencia llega a ser aparente (señales falsas o inestabilidad) reduzca al control de SENS (hacia la izquierda) hasta que se restaure operación uniforme y estable.

2. Si operación uniforme y estable es notada en la posición de "P" (Prefijado), incrementando el control de SENS (hacia la derecha) podría aumentar la profundidad de detección con tal de que el piso no sea extremadamente mineralizado.

3. Cuando no está en uso, gire la perilla de SENS (Sensibilidad) completamente hacia la izquierda hasta que haga "clic" indicando que el instrumento está apagado (OFF).

III. La perilla de DISC (Discriminación) ajusta el nivel de rechazo contra metales basura.

A. Se recomienda el Ring Range "P" (Prefijado) para la mayoría de búsqueda de propósito general. En esta posición, el detector rechazará a la mayoría de hierro y papel de aluminio ligero, y responderá a la mayoría de artículos de valor incluyendo joyería.

1. Posiciones más bajos (hacia la izquierda) que Ring Range proveen aún menos rechazo de metal basura, hasta el punto de detectar a virtualmente todo tipo de metales comunes excepto hierro pequeño y acero inoxidable pequeño.

B. El Coin Range "P" (Prefijado) es opcional. En esta posición, el detector rechazará más metales basura incluyendo tapas de lata de aluminio. Sin embargo, monedas de cinco centavos y alguna joyería también serán rechazadas.

1. Posiciones más altos (hacia la derecha) que

Coin Range proveerán aún mayores grados de rechazo de metal basura.

C. El rango más útil en este control es entre las posiciones de Ring Range "P" y Coin Range "P". Cuando está buscando en la posición de Ring Range si siente que está excavando demasiada basura, ajústelo ligeramente hacia el Coin Range e intente de nuevo. Encontrar la posición más baja (más hacia la izquierda) que elimina los metales basura comunes en su área es importante para encontrar artículos de joyería.

D. Cuando un metal basura está siendo rechazado, producirá un bip más corto que es típicamente inconsistente, un clic o un bip vibrado. Cuando un metal bueno es aceptado producirá un bip consistente, uniforme, sólido, y más largo. Algunos metales basura, tal como pedazos más grandes de plomo, latón, aluminio u hojalata producirán un sonido bueno indiferente a la posición del control de DISC.

IV. Una vez que se haya seleccionado Ring Range "P" ó Coin Range "P", barra el aro cerca del piso pasándolo de lado a lado. El aro tiene que ser barrido (en movimiento) para que los metales respondan y para proveer discriminación correcta. Cada paso del aro de izquierda a derecha (o de derecha a izquierda) debe durar más o menos dos segundos. Si el aro es barrido muy, muy lentamente, ó si es parado, el detector tal vez no responda a metal.

V. A estas alturas, es una buena idea encontrar un área relativamente libre de metal para practicar. Ponga una moneda en el piso. Pase el aro sobre la moneda. Note que algo de movimiento de aro es necesario para recibir un sonido bueno y limpio. Note que si barre el aro demasiado lento la moneda no responde bien.

VI. Ahora ponga un clavo grande, y/o una tapa de botella de acero (no de aluminio) en el piso. Barra el aro sobre estos metales. Note la inconsistencia en el bip, y que es un clic más corto o tiene una vibración en el sonido. Un operador pronto aprenderá a ignorar a los clics o sonidos vibrados producidos por basura y a escuchar por el bip uniforme y consistente producido por monedas y otros metales buenos.

VII. Una vez que se haya encontrado un bip uniforme y consistente, localice exactamente donde excavar por medio de apretar y retener el interruptor de ALL METAL (TODO METAL) en la posición temporal y hacer una "X"

con el aro lentamente sobre el área y fijándose en el centro. El detector sonará con un bip cuando el centro físico del aro pase sobre el centro del blanco. Note que se requiere algún movimiento del aro. Es una buena idea colocar monedas sobre el piso y practicar la localización exacta. Se toma algún tiempo para desarrollar habilidades de localización exacta. Suelte el interruptor de ALL METAL y automáticamente regresará a la posición de DISC antes de continuar a buscar.

VIII. Si el deseo es detectar hierro/acero tal como herramientas, reliquias o estacas de propiedad, coloque el interruptor de ALL METAL en la posición de LOCK (FIJADO) hacia delante y déjelo allí durante la búsqueda. Con el interruptor de ALL METAL en la posición de LOCK hacia adelante, todos los tipos de metales comunes responden.

Control de Sensibilidad/Ganancia

La perilla de sensibilidad prende (ON) y apaga (OFF) al instrumento y ajusta el grado de reacción del instrumento. Cuando se gira la perilla de SENS más y más hacia la derecha, se incrementa la profundidad de detección tanto como la sensibilidad a artículos metálicos físicamente pequeños. Desgraciadamente, la interferencia eléctrica externa y la interferencia del piso también se incrementan. La mejor posición es lo más hacia la derecha que provee resultados uniformes, estables, y predecibles.

Un operador del Classic® II tal vez quiera ajustar la perilla de SENS por varias razones:

I. Se necesita la mínima sensibilidad para detección cerca de líneas eléctricas, cercas eléctricas, antenas de microondas, etc.

II. Para buenos resultados en la mayoría de condiciones la posición de "P" (Prefijado) funciona bien.

III. Si la posición de "P" (Prefijado) funciona bien (resultados uniformes, estables, y predecibles), incrementar la perilla de SENS hacia la derecha aumentará la profundidad de detección siempre cuando la tierra no esté extremadamente mineralizada.

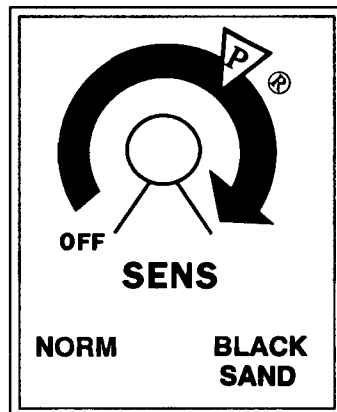

Control de Discriminación

El control de DISC (Discriminación) selecciona la cantidad de rechazo contra metales basura. En la posición completamente hacia la izquierda tiene la mínima cantidad de discriminación contra metales basura. La mayoría de metales comunes son detectados con este nivel excepto hierro pequeño y acero inoxidable pequeño. Cuando la perilla de DISC es girada hacia la derecha, se logra más y más rechazo de basura. En la posición completamente hacia la derecha son rechazados casi todos los metales basura, tanto como algunos artículos de valor. Algunos artículos más grandes, tal como plomo, aluminio y hojalata responderán indiferente del nivel del control de DISC.

Un operador del Classic® II tal vez quiera ajustar el control de DISC por varias razones:

I. El mínimo rechazo de basura es necesario para detectar hierro y acero tal como herramientas, herraduras, reliquias y estacas de propiedad. Hierro y aceros son rechazados prontamente cuando se gira el control de DISC hacia la derecha.

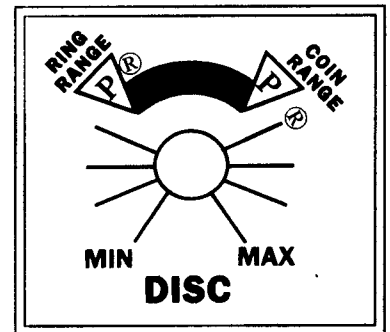

II. Para el rechazo de la mayoría de metales basura comunes y la detección de la mayoría de artículos de valor el nivel del control de DISC más alto que todavía responde a una moneda de cinco centavos USA es ideal. Esto debe ocurrir en algún lugar entre el RING RANGE "P" y el COIN RANGE "P".

III. Para el rechazo de todos los metales basura, aún que también se perderán algunos artículos de valor, niveles de rechazo más altos son útiles. Algunas áreas de basura severa pueden ser fácilmente rastreados para monedas de plata a niveles de DISC altos. Monedas de cinco centavos y artículos de oro pequeños a medianos no serán detectados.

Interruptor del Control de ALL METAL

El interruptor de ALL METAL ubicado en el mango selecciona entre los dos modos de operación disponibles. La posición media de DISC se usa durante la mayor parte de búsqueda donde se desea el rechazo de metales basura. La posición temporal (apretado y

Interruptor del Control de ALL METAL continuado....

mantenido) o la posición de LOCK hacia delante se usan para proveer superior localización exacta, y para búsqueda cuando el deseo es detectar a todo tipo de metales, particularmente hierro/acero. La posición temporal (apretado y mantenido) es lo mismo que LOCK excepto que provee para uso temporal.

I. Durante la mayoría de búsqueda la posición central de DISC es deseada.

A. La posición de DISC permite el rechazo de metales basura basado en el nivel del control de DISC.



II. Para localización exacta o cuando

artículos de hierro/acero son deseados, apriete y mantenga el interruptor en el mango o colóquelo en la posición de LOCK hacia delante.

A. Cuando el interruptor de ALL METAL está en la posición temporal o de LOCK el instrumento responde a todo tipo de metales comunes. Note que algo de movimiento de aro es requerido.

**Atención:**

Para usar su Classic® III en condiciones normales: Coloque la perilla de ON/OFF SENS (Sensibilidad) en la posición de "P" (Prefijado). Coloque la perilla de DISC en la posición de RING RANGE "P" (Prefijado). Coloque el interruptor (localizado en el mango/barra) de G.E.B./DISC (Balance para Cancelación de Piso/Discriminación) en la posición media de G.E.B./DISC. Coloque el interruptor de NORM/BLACK SAND (ARENA NEGRA) en la posición de NORMAL. Coloque el FREQ ADJ (Ajuste de Frecuencia) en la posición de "P" (Prefijado).

El aro debe estar en movimiento continuo (moviendo de lado a lado) para que este modelo responda a metales. Si el aro se mantiene estacionario, el metal tal vez no responda.

Un metal bueno (moneda) producirá un sonido de "BIP" uniforme, consistente, y sólido. Un metal de basura (clavo o tapa de botella de acero) producirá nada de sonido ó un clic áspero e inconsistente ó un "BIP" que suena vibrado.

Encuentre la localización exacta de un metal apretando y manteniendo apretado el interruptor de G.E.B./DISC (en el mango/barra) en la posición temporal de G.E.B. y entonces haciendo una "X" con el aro lentamente sobre el área y viendo el centro. El detector hará un "BIP" cuando el centro físico del aro pasa por el centro del blanco. Suelte el interruptor de G.E.B./DISC y regresará automáticamente a la posición de G.E.B./DISC antes de continuar a buscar.

C
L
A
S
S
I
C
S
®
I

Instrucciones de Operación - Classic® III

I. Una vez armado, y las baterías instaladas: Coloque la perilla de ON/OFF SENS en la posición de "P" (Prefijado). Coloque la perilla de DISC en la posición de RING RANGE "P" (Prefijado). Coloque el interruptor (ubicado en el mango/barra) de G.E.B./DISC (Balance para Cancelación de Piso/Discriminación) en la posición central de G.E.B./DISC. Coloque el interruptor de NORMAL/BLACK SAND (ARENA NEGRA) en la posición de NORMAL. Coloque el FREQ ADJ (Ajuste de Frecuencia) en la posición de "P" (Prefijado).

II. La perilla de SENS (Sensibilidad) prende y apaga al instrumento y ajusta la sensibilidad del detector a blancos metálicos así como a interferencia de fuentes de electricidad externas y peculiaridades del piso.

A. En la mayoría de condiciones la posición de "P" (Prefijado) es ideal.

1. Si interferencia llega a ser aparente (señales falsas o inestabilidad) reduzca al control de SENS (hacia la izquierda) hasta que se restaure operación uniforme y estable.

2. Si operación uniforme y estable es notada en la posición de "P" (Prefijado), incrementando el control de SENS (hacia la derecha) podría aumentar la profundidad de detección con tal de que el piso no sea extremadamente mineralizado.

3. Cuando no está en uso, gire la perilla de SENS (Sensibilidad) completamente hacia la izquierda hasta que haga "clic" indicando que el instrumento está apagado (OFF).

III. La perilla de DISC (Discriminación) ajusta el nivel de rechazo contra metales basura. Está activa solamente cuando el interruptor de G.E.B./DISC (ubicado en el mango/barra) se encuentre en la posición central.

A. Se recomienda el Ring Range "P" (Prefijado) para la mayoría de búsqueda de propósito general. En esta posición, el detector rechazará a la mayoría de hierro y papel de aluminio ligero, y responderá a la mayoría de artículos de valor incluyendo joyería.

1. Posiciones más bajos (hacia la izquierda) que Ring Range proveen aún menos rechazo de metal basura, hasta el punto de detectar a virtualmente todo tipo de metales comunes excepto hierro pequeño y acero inoxidable pequeño.

B. El Coin Range "P" (Prefijado) es opcional. En esta posición, el detector rechazará más metales basura

incluyendo tapas de lata de aluminio. Sin embargo, monedas de cinco centavos y alguna joyería también serán rechazadas.

1. Posiciones más altos (hacia la derecha) que Coin Range proveerán aún mayores grados de rechazo de metal basura.

C. El rango más útil en este control es entre las posiciones de Ring Range "P" y Coin Range "P".

1. Cuando está buscando en la posición de Ring Range "P" si siente que está excavando demasiada basura, ajústelo ligeramente hacia el Coin Range e intente de nuevo. Encontrar la posición más baja (más hacia la izquierda) que elimina los metales basura comunes en su área es importante para encontrar artículos de joyería.

D. Cuando un metal basura está siendo rechazado, producirá un bip más corto que es típicamente inconsistente, un clic o un bip vibrado. Cuando un metal bueno es aceptado producirá un bip consistente, uniforme, sólido y más largo. Algunos metales basura, tal como pedazos más grandes de plomo, latón, aluminio u hojalata producirán un sonido bueno indiferente a la posición del control de DISC.

IV. Una vez que se haya seleccionado Ring Range "P" ó Coin Range "P", barra el aro cerca del piso pasándolo de lado a lado. El aro tiene que ser barrido (en movimiento) para que los metales respondan y para proveer discriminación correcta. Cada paso del aro de izquierda a derecha (o de derecha a izquierda) debe durar más o menos dos segundos. Si el aro es barrido muy, muy lentamente, ó si es parado, el detector tal vez no responda a metal.

V. A estas alturas, es una buena idea encontrar un área relativamente libre de metal para practicar. Ponga una moneda en el piso. Pase el aro sobre la moneda. Note que algo de movimiento de aro es necesario para recibir un sonido bueno y limpio. Note que si barre el aro demasiado lento la moneda no responde bien.

VI. Ahora ponga un clavo grande, y/o una tapa de botella de acero (no de aluminio) en el piso. Barra el aro sobre estos metales. Note la inconsistencia en el bip, y que es un clic más corto o tiene una vibración en el sonido. Un operador pronto aprenderá a ignorar a los clics o sonidos vibrados producidos por basura y a escuchar por el bip uniforme y consistente producido por monedas y otros metales buenos.

VII. Una vez que se haya encontrado un bip uniforme y consistente, localice exactamente donde excavar por medio de apretar y retener el interruptor de G.E.B./DISC (ubicado en el mango) en la posición temporal de G.E.B. y hacer una "X" con el aro lentamente sobre el área y fijándose en el centro. El detector sonará con un bip cuando el centro físico del aro pase sobre el centro del blanco. Note que se requiere algún movimiento del aro. Es una buena idea colocar monedas sobre el piso y practicar la localización exacta. Se toma algún tiempo para desarrollar habilidades de localización exacta. Suelte el interruptor de G.E.B./DISC y automáticamente regresará a la posición de media de G.E.B./DISC antes de continuar a buscar.

VIII. Si el deseo es detectar hierro/acero tal como herramientas, reliquias o estacas de propiedad, coloque el interruptor de G.E.B./DISC en la posición de G.E.B. hacia delante y déjelo allí durante la búsqueda. Con el interruptor de G.E.B./DISC en la posición de G.E.B. hacia delante, todos los tipos de metales comunes responden.

IX. Si está buscando cerca de otros detectores de metal, muchas veces diafonía o interferencia resultarán. La mayoría de veces estático o un estruendo raro será producido por su detector.

A. Simplemente gire la perilla de **FREQ ADJ** (Ajuste de Frecuencia) ligeramente, hasta que el estático sea eliminado.

X. Para buscar en condiciones extremas, tal como una playa mojada de agua salada con arena negra o cualquier otra mineralización de alta cantidad, el interruptor de **NORMAL/BLACK SAND (ARENA NEGRA)** puede ser usado para mejorar el rendimiento. Tales condiciones extremas normalmente impiden a la profundidad de detección de este tipo de instrumento.

A. Para tratar con tales condiciones coloque el interruptor de **NORMAL/BLACK SAND** en la posición de **BLACK SAND**, coloque el interruptor de **G.E.B./DISC** en la posición media de **G.E.B./DISC**, y use un nivel bajo en la perilla de **DISC**, **RING RANGE "P"** o más bajo (hacia la izquierda).

B. Cuando se ajustan los controles en esta manera, el instrumento responderá a todo tipo de metales comunes. Cuando el interruptor de **NORMAL/BLACK SAND** está en la posición de **BLACK SAND**, el rango de **DISC** entero se mueve arriba del **COIN RANGE "P"**. Todo rechazo de basura, excepto contra minerales del

piso, es concentrado arriba (hacia la derecha) del **COIN RANGE "P"**.

C. Con el interruptor colocado en **BLACK SAND**, incrementando el nivel del control de **DISC** más alto que el **RING RANGE "P"** derrota el propósito de la posición de **BLACK SAND**, y anula cualquier aumento de rendimiento en condiciones extremas. Solamente en niveles bajos de **DISC**, **RING RANGE** o más bajo (hacia la izquierda) mejorará el rendimiento. No es posible usar significativa discriminación contra basura en condiciones extremas, mientras al mismo tiempo manteniendo buena penetración de piso, con este tipo de instrumento.

Control de Sensibilidad/Ganancia

La perilla de sensibilidad prende (ON) y apaga (OFF) al instrumento y ajusta el grado de reacción del instrumento. Cuando se gira la perilla de **SENS** más y más hacia la derecha, se incrementa la profundidad de detección tanto como la sensibilidad a artículos metálicos físicamente pequeños. Desgraciadamente, la interferencia eléctrica externa y la interferencia del piso también se incrementan. La mejor posición es lo más hacia la derecha que provee resultados uniformes, estables, y predecibles.

Un operador del Classic® III tal vez quiera ajustar la perilla de **SENS** por varias razones:

I. Se necesita la mínima sensibilidad para detección cerca de líneas eléctricas, cercas eléctricas, antenas de microondas, etc.

II. Para buenos resultados en la mayoría de condiciones la posición de "P" (Prefijado) funciona bien.

III. Si la posición de "P" (Prefijado) funciona bien (resultados uniformes, estables, y predecibles), incrementar la perilla de **SENS** hacia la derecha aumentará la profundidad de detección siempre cuando la tierra no esté extremadamente mineralizada.

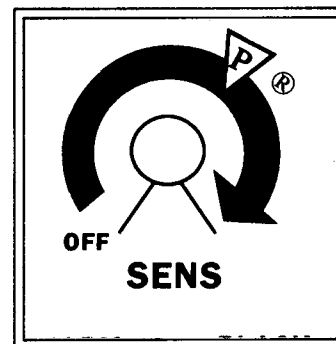

Control de Discriminación

El control de DISC (Discriminación) selecciona la cantidad de rechazo contra metales basura. En la posición completamente hacia la izquierda tiene la mínima cantidad de discriminación contra metales basura. La mayoría de metales comunes son detectados con este nivel excepto hierro pequeño y acero inoxidable pequeño. Cuando la perilla de DISC es girada hacia la derecha, se logra más y más rechazo de basura. En la posición completamente hacia la derecha son rechazados casi todos los metales basura tanto como algunos artículos de valor. Indiferente del nivel del control de DISC algunos artículos más grandes, tal como plomo, aluminio y hojalata, todavía responderán. La perilla de DISC solamente está activa cuando el interruptor de G.E.B./DISC (ubicado en el mango/barra) se encuentre en la posición media de G.E.B./DISC.

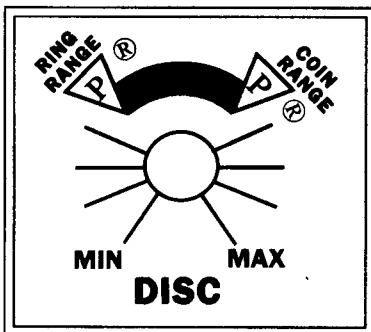

Un operador del Classic® III SL tal vez quiera ajustar el control de DISC por varias razones:

I. El mínimo rechazo de basura es necesario para detectar hierro y acero tal como herramientas, herraduras, reliquias y estacas de propiedad. Hierro y aceros son rechazados prontamente cuando se gira el control de DISC hacia la derecha.

II. Para el rechazo de la mayoría de metales basura comunes y la detección de la mayoría de artículos de valor el nivel del control de DISC más alto que todavía responde a una moneda de cinco centavos USA es ideal. Esto debe ocurrir en algún lugar entre el RING RANGE "P" y el COIN RANGE "P".

III. Para el rechazo de todos los metales basura, aún que también se perderán algunos artículos de valor, niveles de rechazo más altos son útiles. Algunas áreas de basura severa pueden ser fácilmente rastreados para monedas de plata a niveles de DISC altos. Monedas de cinco centavos y artículos de oro pequeños a medianos no serán detectados a niveles poco arriba de RING RANGE "P".

Interruptor del Control de G.E.B./DISC

El interruptor (ubicado en el mango/barra) de G.E.B./DISC (Balance para Cancelación de Piso/Discriminación) selecciona entre los dos modos de operación disponibles. La posición media de G.E.B./DISC se usa durante la mayor parte de búsqueda donde se desea el rechazo de metales basura. La posición de G.E.B. temporaria (apretado y mantenido) ó fijado hacia delante se usa para proveer superior localización exacta y para búsqueda cuando el deseo es detectar a todo tipo de metales, particularmente hierro/acero. Apretado y mantenido es lo mismo que fijado hacia delante excepto que provee para uso temporal.

I. Durante la mayoría de condiciones de búsqueda la posición media de G.E.B./DISC es deseada.

A. La posición media de G.E.B./DISC permite el rechazo de metales basura basado en el nivel del control de DISC.

II. Para localización exacta o cuando artículos de hierro/acero son deseados, apriete y mantenga el interruptor o colóquelo en la posición de G.E.B./DISC hacia delante.

A. Cuando el interruptor de G.E.B./DISC está en la posición de G.E.B. hacia delante el instrumento responde a todo tipo de metales comunes.

III. Apretado y mantenido temporalmente ofrece todas las ventajas de la posición de G.E.B. fijada hacia delante, sólo que una vez soltado el interruptor automáticamente regresa al modo de G.E.B./DISC central.



Control de FREQ ADJ (Ajuste de Frecuencia)

Debido a que muchas veces los detectores de metal operan en la misma frecuencia, a menudo resulta diafonía o interferencia cuando dos o más detectores se operan cercanamente. El FREQ ADJ (Ajuste de Frecuencia) elimina esta interferencia permitiéndole cambiar la frecuencia de operación del Classic® III.

I. Cuando otro detector está cerca, si se nota estático,

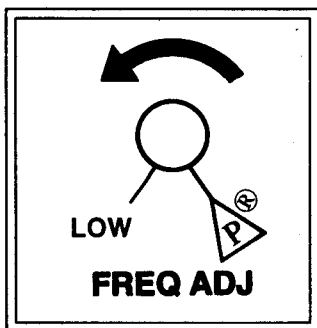

o un estruendo insólito viniendo de su detector, ajuste ligeramente a la perilla de FREQ ADJ hasta que el estático sea eliminado.

II. En "P" (Prefijado), la frecuencia normal de operación del Classic® III es aproximadamente 6.55Khz.

A. Cuando se gira la perilla de FREQ ADJ la frecuencia de operación puede ser desplazado a 6.35Khz.

1. Este grado de mutación de frecuencia es más que adecuado para eliminar a la interferencia de la mayoría de detectores de metal.

B. Usando la posición de BLACK SAND, con la perilla de DISC más arriba de RING RANGE "P" anula el propósito del modo de BLACK SAND. Será mejorado el rendimiento en condiciones extremas solamente cuando se usa la posición de BLACK SAND en combinación con la posición central del interruptor de G.E.B./DISC, y un nivel de DISC de RING RANGE "P" o más bajo.

Interruptor del Control de NORM/BLACK SAND

El interruptor de NORM/BLACK SAND (ARENA NEGRA) le permite a un operador cambiar entre dos rangos de discriminación diferentes. #1 NORM que está mejor preparado para condiciones normales, #2 BLACK SAND que está mejor preparado para condiciones extremas tal como arena negra, playas de agua salada u otra mineralización de tierra alta. La posición de BLACK SAND permite verdadero nivel de cero discriminación lo cual provee penetración superior en condiciones tan extremas.

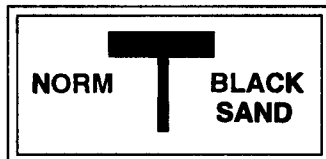

I. Para la mayoría de condiciones de búsqueda la posición de NORM provee buen rendimiento.

II. Si está rastreando en condiciones extremas, use la posición de BLACK SAND, con el interruptor de G.E.B./DISC en la posición central de G.E.B./DISC, y la perilla de DISC puesto en la posición de RING RANGE "P" o más bajo (hacia la izquierda).

A. Cuando está arreglado de esta manera todo tipo de metales comunes serán detectados, sin embargo, penetración de piso será mejorado.





FUNCTIONS

Métodos de Búsqueda

I. Barrida del Aro

A. Debido a que el aro tiene que estar en movimiento para responder con precisión, la barrida del aro es crítica al rendimiento. Barra el aro cerca del piso. Manténgalo cerca a lo largo de la barrida. (Vea los ejemplos.)

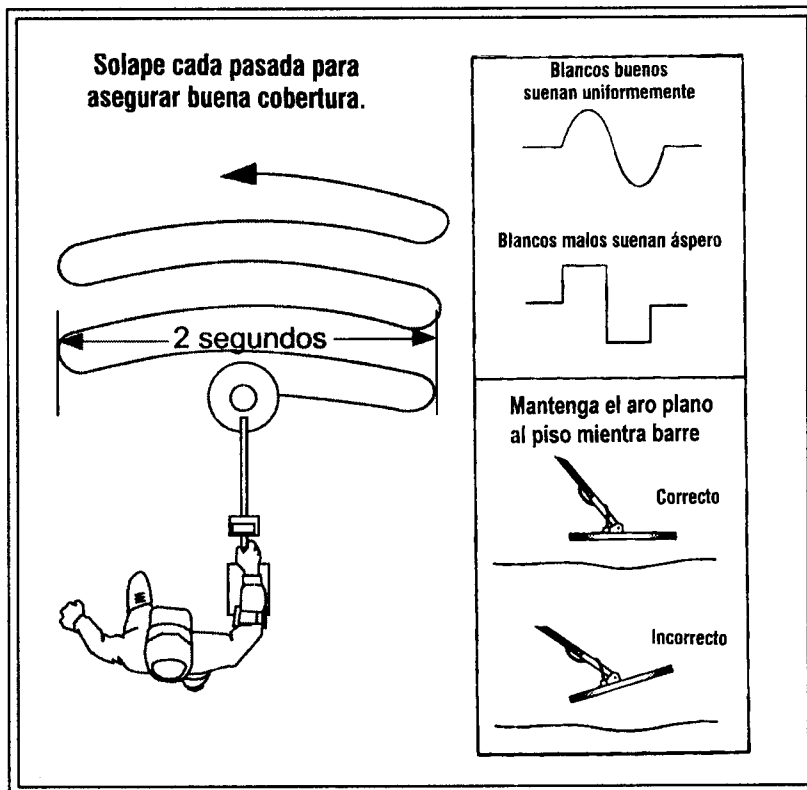

B. Areas productivas, o áreas que tienen potencial, deben ser rastreados desde por lo menos dos direcciones diferentes, a ángulos de 90 grados el uno del otro.

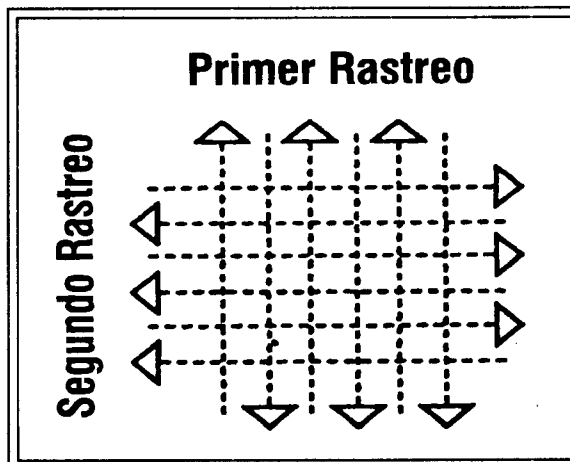

II. Localización Exacta

A. Una vez que se haya localizado un sonido bueno, haga una "X" con el aro lentamente sobre el área para para localizar el centro exacto. Con los modelos Classic® II y Classic® III apriete y mantenga apretado el interruptor de G.E.B./DISC (localizado en el mango) o muévelo hacia adelante para fijarlo y haga una "X" sobre el área lentamente para localizar el centro exacto. El detector sonará con un bip cuando el centro físico del aro pasa sobre el centro del blanco. Escuche por el bip más fuerte mientras está barriendo el aro sobre el área, luego pare y barra el aro en la otra dirección escuchando por el bip más fuerte. Donde los dos bips más fuertes crucen es el centro del blanco. Regrese el interruptor de G.E.B./DISC a la posición central antes de continuar a buscar.

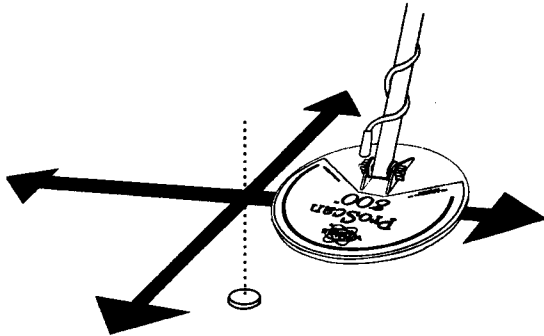

III. Excavando

A. Se debe tomar cuidado para usar el instrumento de excavación apropiado para el terreno, y para no dejar excavaciones o agujeros feos en las propiedades de otras personas.

B. Hay cientos de instrumentos de excavación diseñados para minimizar el impacto que la remoción de artículos pequeños tiene sobre el pasto y vegetación, y evitar dañar a los artículos encontrados.

C. Un cucharón para arena es todo lo que se necesita en algunas áreas, en otras una pala de jardinería. Condiciones de tierra desafiantes pueden requerir herramientas más sofisticadas. Pregunte en su distribuidor con respecto a un instrumento apropiado para su área.

IV. Dónde Buscar

A. Empiece con su propio jardín. Artículos de valor pueden ser encontrados en cualquier lugar donde gente se haya congregado, juntado, vivido, sentado, caminado, jugado, acampado, hecho picnic, viajado o peleado.

B. Cualquier área habitada antes de 1965, es probable para tener las monedas coleccionables de estilo antiguo.

V. Cómo Buscar

A. Para buscar en propiedad privada debe tener el permiso del dueño o gerente de la propiedad. En la mayoría de casos, usted puede localizar al dueño a través de la Casa de Ayuntamiento o la Cabecera del Condado.

B. Si el área le pertenece a la ciudad contacte al Departamento de Parques y Recreación. Si es un parque estatal o federal contacte al superintendente o guardabosques. En la mayoría de casos permiso de buscar no es un problema, dado algunas restricciones, tal como parques históricos conocidos y marcados.

Audífonos:

Audífonos opcionales están disponibles para este modelo. Los modelos Classic® vienen equipados con una entrada de audífonos estéreo de 1/4 pulgada. Está ubicado abajo del soporte de codo, arriba del compartimiento de batería. La mayoría de audífonos de 1/4 pulgada de 8-120 ohmios funcionarán con este modelo. White's tiene para escoger varios audífonos de alta calidad con controles de volumen para uso en invierno o verano.

Siendo que los modelos Classic® no tienen controles de volumen, si tiene oído sensible asegúrese de seleccionar audífonos con controles de volumen.

Los audífonos se recomiendan por las siguientes razones -

A. Aumentan la vida de batería.

B. Aumentan la habilidad del operador para oír al blanco metálico.

C. Proveen privacidad al operador.

D. Previene que los ruidos del detector molesten a los espectadores menos entusiásticos.

E. Audífonos de tamaño completo bloquean ruido externo, tal como tráfico u oleaje.



II. Clima

A. No exponga su detector a las condiciones de una cajueta de carro durante los extremos del invierno y/o verano.

B. Protéjalo de la luz de sol directa durante almacenamiento.

C. La caja de control es resistente a la lluvia. Sin embargo, debe ser protegido de lluvia pesada.

III. Agua Salada

A. ¡Agua salada es muy corrosiva! Después de que su detector haya sido expuesto a sal, enjuague al aro y las barras en agua fresca. Limpie la caja de control con un trapo de algodón húmedo. No permita que agua entre a la caja de control y evite alzar el aro sobre la altura de la caja de control.

IV. Almacenamiento

A. Cuando el instrumento no está en uso, asegure que la perilla de SENS esté completamente hacia la izquierda, en la posición de OFF (APAGADO).

B. Si planea almacenar a su detector por períodos de tiempo largos, remueva el portapilas del instrumento y remueva las células del portapilas.

C. Guarde el instrumento adentro, en una área donde será protegido de abuso. A través de los años White's ha visto más servicio de reparación y daño físico, en unidades en almacenamiento que en aquellos experimentando uso diario.

V. Precauciones Adicionales

A. Evite dejar caer su detector cuando intente bajarlo para excavar.

B. Evite usar su detector como apoyo cuando se levante de una excavación.

C. No use lubricantes, tal como WD-40, en cualquier parte de su detector.

D. No modifique su instrumento durante su período de garantía.

Cuidado Apropiado

I. Limpieza

A. Tanto el aro como la barra son impermeables y pueden ser limpiados con agua fresca y jabón neutro. La caja de control no es impermeable y tiene que mantenerse seco. Nunca levante un aro mojado arriba de la altura de la caja de control siendo que agua puede correr por adentro de la barra dañando la electrónica. Se puede usar un trapo de algodón húmedo para limpiar una caja de control sucia.

Operador Avanzado

Rechazo de Piso

El rechazo de piso de los modelos Classic® es prefijado en la fábrica a un nivel ligeramente positivo de una muestra de mineral ferrito. Este nivel proveerá buen rendimiento en la mayoría de condiciones de piso.

Si se notan muchos blancos falsos (señales donde no hay artículos metálicos) o si la penetración de piso es menos que varias pulgadas, el rechazo de piso puede necesitar ser ajustado para su área.

Algunas áreas no permitirán buen rechazo de piso, tal como playas mojadas de agua salada o arena negra. En estas áreas, es aconsejable dejar el rechazo de piso como está y trabajar el detector con el interruptor de NORM/BLACK SAND en la posición de BLACK SAND, usando el interruptor de G.E.B./DISC en la posición media de G.E.B./DISC, y un nivel bajo de la perilla de DISC (RING RANGE o más bajo).

Para reajustar el rechazo de piso:

I. Coloque el interruptor de G.E.B./DISC en la posición media de G.E.B./DISC y abruptamente baje y alce el aro del piso. Un bip indica que el rechazo de piso no está perfectamente ajustado.

II. Debajo de la calcomanía de "Made In America" en la parte superior del instrumento, hay un orificio con un ajustador adentro.

III. Use un desarmador muy pequeño de tipo standard para ajustar muy ligeramente a este ajustador.

A. Encuentre el borde donde en una dirección el detector bipea mientras el aro es abruptamente bajado y alzado del piso y en la otra dirección el detector no bipea mientras el aro es abruptamente bajado y alzado del piso.

B. El nivel correcto es el punto o borde justo donde el detector deja de bipear mientras el aro es abruptamente bajado y alzado del piso. Ajustando más adentro del área de silencio en la mayoría de casos impide rendimiento.

C. Vuelva a tapar el orificio de acceso con la calcomanía o una sección pequeña de cinta eléctrica negra para prevenir que humedad o tierra entre a la caja de control.

Discriminación:

Al control de DISC (discriminación) se le puede añadir información adicional que ayudará a determinar si un metal es basura tal como una tapa de lata, o bueno tal como joyería. Use la posición media de G.E.B./DISC en el interruptor.

I. Obtenga una moneda de 5 centavos USA, y una tapa de lata ordinaria (común) con cola.

II. Entierre la moneda a más o menos una pulgada de profundidad en el piso.

A. Barra el aro sobre la moneda mientras ajustando el control de DISC. Note que si se ajusta el control de DISC demasiado alto la moneda es rechazada.

1. Encuentre el nivel de DISC más hacia la derecha que todavía detecta bien a la moneda, y marque esta posición en el control.

III. Ahora haga lo mismo con la tapa de lata. Entiérrela una pulgada en el piso.

A. Barra el aro sobre la tapa de lata mientras ajustando el control de DISC, note el punto donde la tapa de lata es rechazada.

1. Esta vez, marque la posición más hacia la izquierda que rechaza a la tapa de lata.

IV. Si se completa correctamente, debe ahora tener dos marcas en su control de DISC.

A. El punto más hacia la derecha donde una moneda de 5 centavos es aceptada.

B. El punto más hacia la izquierda donde una tapa de lata es rechazada.

C. Note que si las marcas para moneda y tapa de lata están muy cercanas, la tapa de lata probablemente no es ordinaria. Pruebe una tapa de lata diferente, más común.

V. Ahora está listo para buscar.

A. Use la posición de DISC que marcó para aceptar a una moneda de 5 centavos.

B. Una vez que se haya encontrado un bip consistente, uniforme, y sólido, continúe barranto el aro sobre el blanco mientras lentamente girando el control de DISC hacia la derecha.

1. Si el blanco se empieza a rechazar antes de la marca de tapa de lata, es probable que sea una moneda de 5 centavos o joyería.

2. Si el blanco es rechazado en la marca de tapa de lata, probablemente es una tapa de lata.

3. Si el blanco no es rechazado hasta mucho después de la marca de tapa de lata, es o joyería grande, papel aluminio grande, o una tapa rosca de aluminio.

4. Si el blanco no es rechazado con la posición de DISC completamente hacia la derecha, probablemente es una moneda aparte de la de cinco centavos.



Glosario de Términos de Detección

AC (Corriente Alterna) - Modos de detector de metal que requieren movimiento de aro para responder al metal.

All Metal (Todo Metal) - Describe cualquier modo o nivel de control que permite aceptación total de todo tipo de blancos metálicos, hierro y no-hierro.

Anchura de Muesca - Rango finito de un escenario de discriminación por muesca (que tan ancho es la ventana que es aceptada o rechazada).

Angulo de Vista - El ajuste de contraste de una pantalla de cristal líquido permitiendo visibilidad óptima para varias condiciones de luz.

Arena Negra - Uno de los más extremos componentes de mineralización de piso negativo no-conductivo. También llamado (Fe₃O₄), magnetita, óxido de hierro, arena magnética.

Aro Elíptico - Un aro que tiene la forma de un elipse (oval).

AutoTrac (Seguimiento Automático del Piso) - Una característica que continuamente y automáticamente reajusta el balance de tierra (rechazo de piso) de un detector de metal durante búsqueda.

Balaceo de Tierra - Una característica que puede ser ajustada para ignorar el efecto de enmascaramiento que los minerales de piso tienen sobre blancos metálicos.

Blanco - Cualquier objeto que causa que un detector de metal responda.

Blanco Franja - Un blanco tan profundo o tan pequeño como para apenas ser detectable con un detector de metal.

Bobinado de Transmisión - Una bobina de alambre adentro del aro que crea el campo electromagnético principal.

Botón - Interruptores encapsulados en plástico o que le permiten al operador seleccionar diferentes funciones o características.

Búsqueda Silenciosa - Capacidad de un detector de metal para responder a metales sin que un umbral o sonido de fondo sea escuchado continuamente durante búsqueda.

Campo Electromagnético - Una fuerza invisible extendiendo del aro creado por el flujo de corriente de oscilador de frecuencia alterna alrededor del bobinado de transmisión.

Cero Discriminación - Usado para describir a detectores cuyos controles de discriminación permiten la aceptación de todo tipo de metales cuando colocados en la posición de cero.

Conductividad - La medida de corrientes parásitas de electricidad que se generan en la superficie de un metal.

Control de Diez-Vueltas - Una perilla de control que puede ser girada diez veces para cubrir el rango eléctrico completo de la característica.

Control de Tono - Un ajuste para frecuencia audio o diapason.

Corrientes Parásitas - Pequeñas corrientes de electricidad circulantes en la superficie de metales producidos por campos electromagnéticos externos.

DC (Corriente Continua) - Usado para referirse a modos de detector de metal que no requieren movimiento de aro para responder a blancos metálicos.

Deriva - Una pérdida o subida de umbral causado por el transcurso del tiempo o variaciones en la temperatura.

Desafinación - Un método de reducir la anchura y longitud de señal de un blanco para una precisa localización exacta.

Desplazamiento de Frecuencia - Cambia la frecuencia de operación suprimiendo la interferencia (diafonía) entre detectores.

Discriminación - Característica ajustable que puede ignorar o responder a diferentes tipos de metal basado en su amplitud o fase. Usado para cancelar respuestas de metales basura no deseados.

Discriminación por Muecas - Circuitería de discriminación que permite que un área del rango de discriminación sea aceptada o rechazada independientemente de lo restante del rango de discriminación (una ventana de aceptación o rechazo dentro del rango de discriminación).

Discriminación Visual - La habilidad de un detector de metal para determinar basura o no-basura por medio de indicaciones visuales.

Dos Cajas - Un detector de metal que tiene los bobinados de transmisión y recepción montados en armazones separados. Por medio de engrandecer y separar a los bobinados de transmisión y recepción se puede lograr grandes profundidades con respecto a artículos de metal grandes. También llamados detectores de caches.

Enmascaramiento de Blanco - Cuando metales basura de tamaño grande o alta concentración, o extrema mineralización de piso, impulsan al umbral hasta adentro de la zona nula suprimiendo respuestas positivas más débiles.

Escondrijo (Cache) - Depósito de artículos de valor intencionalmente enterrado o escondido.

Estabilidad - La habilidad de un detector de metal para mantener operación uniforme sin interferencia u operación inestable.

Fase - La duración del tiempo entre la generación de corrientes parásitas sostenidas en la superficie de un metal y el resultante efecto de campo electromagnético secundario sobre el bobinado de recepción del aro. Se relaciona a la conductividad de blanco.

Fofo Faraday - Revestimiento conductivo dentro de aros, cables de aro, y cajas de control para eliminar interferencia electrostática.

Frecuencia - El número de ciclos completos de corriente alterna producidos por el oscilador de transmisión por segundo. Medida en hertzios (Hz) o ciclos por segundo.

Fregando - Barriendo el aro con contacto al piso.

Hot Rock (Piedra Caliente) - Una piedra que contiene una más alta concentración de minerales que el piso circundante.

Identificación Audio - Circuitería o modo que produce diferentes tonos (diapasones) de audio para diferentes tipos de blanco.

Indicación de Discriminación Visual (VDI) - Una indicación visual acerca del tipo de blanco que un detector de metal está detectando.

Instrumento de Moción - Un tipo de detector que requiere movimiento del aro de búsqueda para activar la señal de un blanco metálico.

Interferencia - Estorbo de rendimiento debido a orígenes externos de un detector de metal causando estático y señales falsas no deseadas.

Jardín de Prueba - Una parcela mapeada de blancos enterrados a varias profundidades para ayudar a aprender las características de un detector de metal.

ICD (Pantalla de Cristal Líquido) - Una pantalla digital usado para indicaciones visuales gráficas como una alternativa al uso de medidores.

Lectura de Profundidad - Característica que indica que tan profundo está un blanco en la tierra antes de excavar.

Localización Exacta - Encontrando la ubicación exacta del blanco con respecto al centro físico del aro.

Matriz de Piso - Volumen total de piso impasible, usualmente contiene variantes cantidades y combinaciones de minerales, humedad, y sal. En una condición impasible la matriz de piso puede exhibir numerosos fenómenos con respecto al comportamiento de detectores de metal.

Medidor - Un componente analógico que provee indicaciones visuales con respecto a un blanco metálico (Alternativa a pantallas LCD).

Memoria - La habilidad de un detector de metal computarizado para retener niveles seleccionados por el operador para uso futuro.

Menú - Una pantalla que le permite al operador seleccionar

entre diferentes opciones.

Metal - Sustancias metálicas: hierro, chapa, níquel, aluminio, oro, latón, plomo, cobre, plata, etc.

Microprocesador - Un componente electrónico (chip) que puede ser programado para ejecutar una variedad de funciones y controlar una variedad de características.

Modo - Una condición o característica de operación seleccionada por el operador para funciones específicos.

Modo Mixto - Un modo especial de detectores de metal que combina las características All Metal (Todo Metal) y discriminatorios en un sólo modo de operación.

Montura a La Cadena - Una configuración donde la caja de control de un detector de metal es montado a la cadena del operador limitando el peso que uno tiene que barrer al del aro y la barra.

Nicad (Níquel Cadmio) - Un tipo de batería que puede ser recargada.

No-Ferroso - No de hierro. Metales de la clase preciosa y semipreciosa, (i.e. aluminio, latón, plomo, oro, plata, cobre).

Nulo - Una disminución en sonido causado por rechazo de blancos o mineralización de piso.

Oscilador - Un componente electrónico o circuitería diseñada para generar un índice de frecuencia de corriente específico para alimentar al bobinado de transmisión del aro.

Oxido Férrico - Partículas descompuestas de hierro (mineralización).

Patrón de Detección - La forma del campo electromagnético de detección generado por el aro de un detector de metal.

PI (Inducción de Pulso) - Un tipo de circuitería de detectores de metal que opera diferentemente a los instrumentos standard de Transmisión Recepción o Frecuencia Muy Baja. Principalmente recomendado para mejores resultados en agua salada.

Piso Mineralizado - Cualquier tierra o arena que contiene componentes (minerales) conductivos y/o magnéticos.

Piso Negativo - Tierra que contiene principalmente minerales magnéticos.

Piso Neutral - Tierra que no contiene ningún mineral significativo.

Piso Positivo - Tierras que contienen componentes conductivos tal como sal.

Preset (Prefijado) - Un nivel o marca de control determinado para funcionar bien para condiciones ordinarias.

Profundidad - Que tan profundo un detector de metal puede responder a blancos.

Programa Personalizado - Preferencias de características en un detector de metal computarizado que entonces son guardadas o grabadas para uso futuro.

Programa Prefijado - Una selección de un detector de metal computarizado que automáticamente selecciona todas las características satisfactorias para un tipo de condición de búsqueda en particular.

Prospección - Buscando por oro en su estado natural (pepitas).

Prueba de Aire - Probando la respuesta de un detector de metal a varias muestras metálicas con el aro lejos del piso.

Rechazo - No-aceptación o cancelación de una respuesta de blanco por circuitería de discriminación.

Regulador de Voltaje - Circuitería que controla la cantidad de electricidad proporcionada para operar a un detector de metal sin pérdida en rendimiento sobre un rango específico de voltaje/corriente.

Reliquia - Un artefacto del pasado.

Retrolectura - Una respuesta de blanco falsa causada por una sobrecarga debida a un blanco muy fuerte cerca del aro, o un blanco de basura rechazada muy cerca del aro.

S.A.T. (Umbral Autoajustable) - Automáticamente reajusta al umbral para corregir por cualquier cambio menor en piso, temperatura, o eléctrico que típicamente causan variaciones de umbral.

Salas Conductivas - Uno de los mayores tipos de minerales que constituye a la matriz de piso positiva. Sal/arena húmeda del mar producirá una indicación positiva muy similar a un blanco metálico.

Señal - Una respuesta audio o indicación visual alertando al operador que un blanco metálico ha sido detectado.

Señal Falsa - Señal errónea causada por artículos que no son metálicos.

Sensibilidad - Medida de la habilidad de un detector para responder a blancos dentro del patrón de detección. Usualmente indica la capacidad para responder a blancos pequeños en lugar de máxima profundidad de detección.

Signagraph - Una imagen gráfica de un dibujo caracterizando las propiedades eléctricas y/o magnéticas de un blanco.

Sin-Movimiento - Modo que responderá a metales con o sin movimiento del aro.

Sobrecarga - Ocurre cuando el receptor de un detector de metal se vuelve agobiado debido a demasiada señal (piso y/o blanco).

Sobrepaso - Una señal falsa escuchada cuando el aro pasa sobre un blanco rechazado mientras usando un modo discriminatorio de no-moción en combinación con afinación automática (S.A.T). Excesiva restauración de afinación empuja al audio arriba del nivel de umbral creando una respuesta positiva en los bordes de detección de blanco.

Solapar - Avanzando cada barrida del aro en incrementos pequeños para asegurar buena cobertura de área. Cada barrida debe solapar la última al menos por 50%.

TH'er, TH'ing - Contracciones universales de palabras para "buscador de tesoro" y "búsqueda de tesoro".

TR (Transmisión Recepción) - Término usado para describir antigua tecnología de detector de metal. Usualmente describe detectores o modos que no rechazan al piso.

Umbral - El zumbido de fondo escuchado continuamente durante el uso de un detector de metal indicando el audio más sensitivo.

VLF (Frecuencia Muy Baja) - Generalmente usado para referirse a detectores de metal que pueden cancelar a los efectos de mineralización de piso, típicamente con frecuencias de operación en el rango de 3-30 kHz.

VLF/DISC - Un detector que puede cancelar a mineralización de piso mientras al mismo tiempo discriminar contra basura.

Centros de Servicio Autorizados White's

1. White's Electronics

1011 Pleasant Valley Rd.
Sweet Home, OR 97386
(541) 367-6121
FAX (541) 367-6629
nbaker@whiteselectronics.com

2. Electronic Exploration

700 South Main
Lombard, IL 60148
(630) 620-0618
FAX (630) 620-1005
Toll-Free 800-392-3223*
akempf@mediaone.net

Geoquest

106 US Hwy 46
Saddlebrook, NJ 07663
(973) 772-7443
FAX (973) 772-7773
Toll-Free 877-772-7443*
geoquest@erols.com

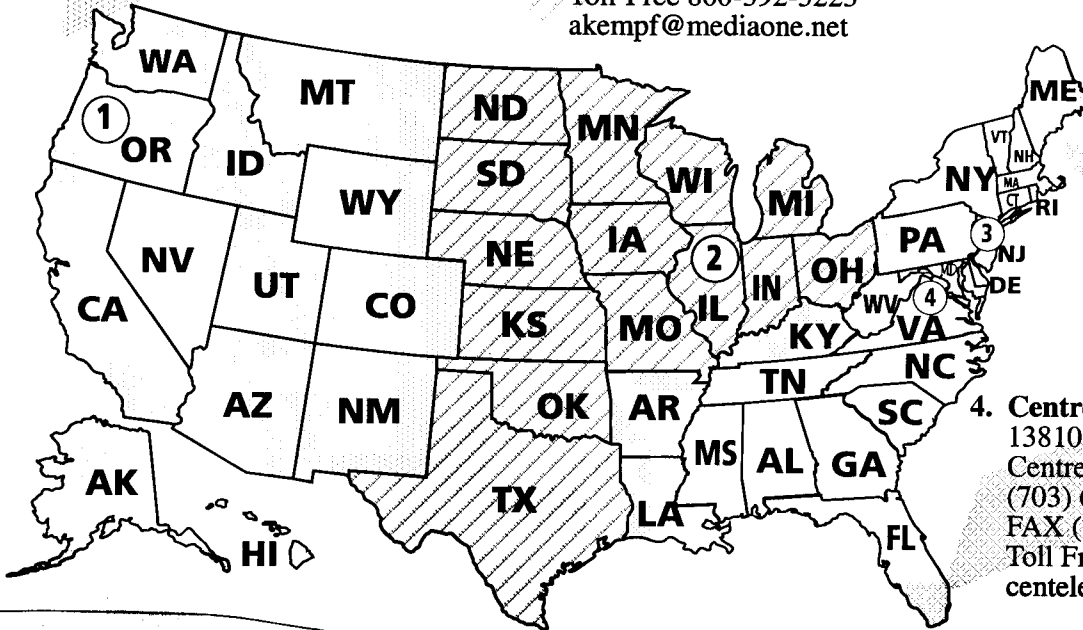

4. Centreville Electronics

13810 B Braddock Rd.
Centreville, VA 20121
(703) 631-0202
FAX (703) 222-8625
Toll Free 888-645-0202*
centelec@vw.net

La reputación de White's ha sido construida sobre productos de calidad respaldados por servicio de calidad. Nuestros Centros de Servicio Autorizados por la Fábrica son entrenados y equipados por la fábrica. Ofrecen el mismo servicio de calidad que la fábrica. Servicio antes y después de la venta es la piedra angular de nuestras relaciones con el cliente.

Antes de enviar detectores para servicio:

A. Contacte a su Distribuidor. Puede haber un arreglo o explicación rápida y simple que prevendrá el tener que enviar el detector para servicio.

B. Revise dos veces lo obvio, como baterías, y pruebe el detector en otra área para asegurar que no hay interferencia.

C. Esté seguro de enviar todas las partes necesarias con su detector, tal como baterías y portapilas, puesto que estos artículos pueden resultar en síntomas.

D. Siempre incluya una carta de explicación acerca de sus preocupaciones, aún si ha hablado con el Centro de Servicio por teléfono.

E. Tome cuidado en empaquetar instrumentos para envío. Siempre asegure su paquete.

Garantía Limitada de White's

Si dentro de dos años (24 meses) desde la fecha de compra original, su detector White's falla debido a defectos en material o manufactura, White's Electronics reparará o reemplazará a su opción, todas las piezas necesarias sin cargo para partes o mano de obra.

Simplemente regrese el detector intacto al Distribuidor donde lo compró, o al Centro de Servicio Autorizado más cercano a usted. La unidad tiene que ser acompañada con una explicación detallada de los síntomas de la falla. Usted tiene que proveer una prueba de la fecha de compra antes de que la unidad sea reparada.

Esta es una garantía de fabricante transferible, que cubre al instrumento para dos años desde la fecha de compra original, indiferente del dueño.

Artículos excluidos de la garantía son baterías no recargables, accesorios que no son de equipo standard, gastos de envío/manipulación fuera de USA continental, gastos de Envío Especial (carga aérea, de un día, de dos días, servicios de empaquetamiento, etc.) y todo cargo de envío/manipulación dentro de USA continental después de 90 días desde la compra.

White's registra su compra solamente si es llenada la Tarjeta de Registro de Venta y enviada por su Distribuidor a la dirección de la fábrica, poco después de la compra original con el propósito de registrar ésta información, y mantenerle informado con respecto a la investigación y desarrollo continuado de White's.

La garantía no cubre daños causados por accidentes, mal uso, negligencia, alteraciones, modificaciones, servicio no autorizado, o exposición prolongada a compuestos corrosivos, incluyendo sal.

La duración de cualquier garantía implícita (ej. el ser vendible y la aptitud para un propósito en particular) no será más larga que la garantía declarada. Ni el fabricante o el minorista serán responsables por cualquier daño incidental o consecuente. Sin embargo, algunos estados no permiten la limitación de la duración de garantías implícitas ni la exclusión de daños incidentales o consecuentes. Por consiguiente, puede ser que las limitaciones previas no se apliquen a usted.

Además, la garantía declarada le da a usted derechos legales específicos, y usted puede tener otros derechos que varían de estado a estado.

Lo anterior es la única garantía provista por White's como el fabricante de su detector. Cualquier período de "garantía extendida" más allá de dos años, el cual puede ser provisto por un Distribuidor u otro tercer partido, puede ser sin la autorización, supervisión y asentimiento de White's, y tal vez no sea respetado por White's Electronics, Inc.

Información de Transferencia de Garantía

Si por cualquier razón vende su detector de metal Classic® antes de la fecha en que la garantía expira, la garantía restante es transferible. Esta transferencia es autorizada llamando al 1-800-547-6911, y consiguiendo un Número de Autorización.

Simplemente llene la siguiente información, incluyendo el Número de Autorización, séllelo en un sobre timbrado, y envíelo a White's Electronics, 1011 Pleasant Valley Road, Sweet Home, Oregon 97386. El período restante de la garantía estará entonces disponible al nuevo dueño.

La Declaración de Garantía se aplica al dueño original tanto como al segundo dueño.



Transferencia de Garantía

Dueño Original:

Nombre: _____

Dirección (Que aparece en la tarjeta de garantía original):

Número de serie del instrumento: _____

Fecha de Compra Original: _____

Nuevo Dueño:

Nombre: _____

Dirección: _____

Comentarios: _____

Código de Autorización del Distribuidor: _____

Información Vital

Video

Está disponible un videocasete detallando el uso apropiado de los Classics®. Este video explica cómo usar los Classics en el campo, así como explica las opciones. Proyectado a las personas de habla inglesa, está grabado en formato de VHS.

White's recomienda este videocasete como una valiosa ayuda de aprendizaje tanto para principiantes como para experimentados usuarios de detectores de metal. Para más información, por favor contacte su Distribuidor.

Información del Dueño

Número de Serie: _____ (adentro del compartimiento de batería)

Fecha de Compra: _____ (la fecha en el recibo de compra)

Nombre de Distribuidor: _____

Dirección: _____

Número de Teléfono: _____

Método de Pago: _____

Marcas Personales: _____

